

	Straße einbahnig	Straße zweibahnig Rand			Straße zweibahnig Mitte	
		Hinterfahren und Aufgleiten ausgeschlossen, d.h. keine geringere Aufhaltestufe in Vorlänge	Hinterfahren möglich, aber Aufgleiten ausgeschlossen	Aufgleiten möglich	ohne Wechsel der Aufhaltestufe	Anschluss an Bestand (N2, H1)
a	min. 40 m	min. 40 m	min. 50 m	min. 70 m	min. 40 m	min. 40 m
b	min. 40 m	min. 15 m	min. 15 m	min. 15 m	min. 15 m	min. 30 m

Die Konstruktion ist patentrechtlich geschützt.

SUPER-RAIL Konstruktion gemäß Zeichnung Nr. S1.1-310.
 Profil A sinngemäß ausführen.

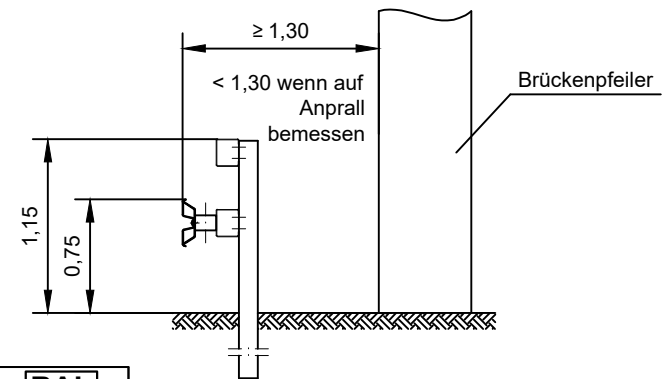

Zchg. Nr. S1.1-311

Stand: Sept. 2019

SUPER-RAIL
im Bereich von massiven Hindernissen

Gütegemeinschaft Stahlschutzplanken e.V.

