

Montagetafel Super-Rail HS Bw - Blatt 1

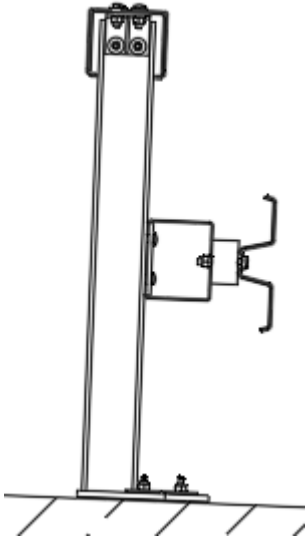
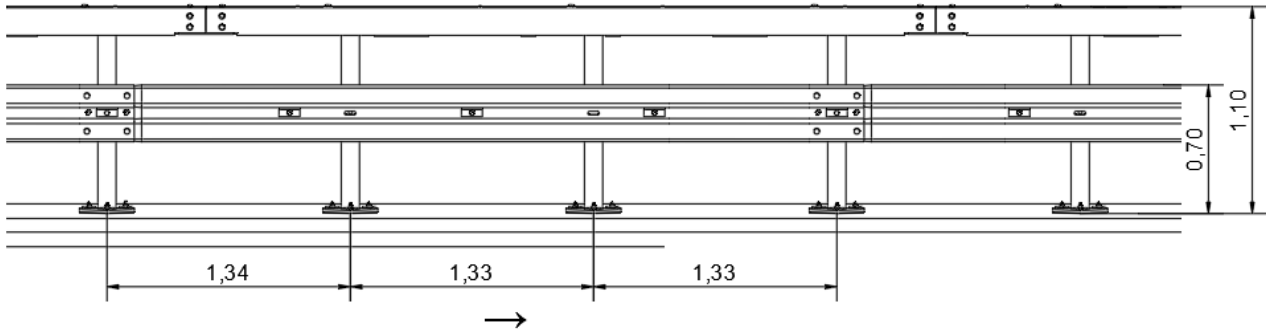

Stückzahl (A/B) pro 4 m System:

0/4 St.	40.00	HRK-Schraube M16x27, 4.6 mit Mutter
36/30 St.	40.03	HRK-Schraube M16x30, 8.8 mit Mutter
12 St.	40.04	HRK-Schraube M16x45, 8.8 mit Mutter
4 St.	40.19	6-kt.-Schraube M16x100, 8.8 mit Mutter
58/56 St.	40.30	U-Scheibe 16
12 St.	40.31	U-Scheibe 40/18/4
6 St.	40.70	HRK-Schraube M12x35, 8.8 mit Mutter
12 St.	40.73	U-Scheibe 37/13/3
4 St.	10.00	Decklasche M16
9 St.	41.05	Verbundklebeanker M16, 8.8

Anzugsdrehmomente

Schrauben M16:	mind. 70 Nm
Schraube M12:	mind. handfest (15-20 Nm)

Profil A / B sinngemäß ausführen

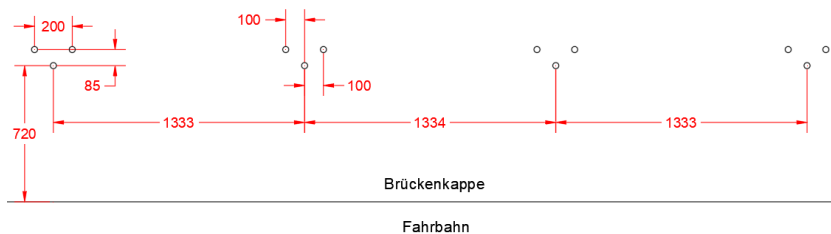

Anker setzen

Verbundanker mit Ankerstange M16x125/30, 8.8 (41.05) setzen:

3 Anker je Pfosten

Abstand vordere Ankerreihe zum Schrammbord: 72 cm

Gilt für den Regelabstand der Schutzplanke von 0,5 m Randabstand
Ansonsten: Abstand Anker zu Fahrbahnrand=Abstand der Konstruktion vom Fahrbahnrand + 22 cm

Abstand Ankerreihen quer zur Fahrtrichtung: 8,5 cm

Abstand der hinteren Anker untereinander an einem Pfosten: 20 cm

Pfostenabstand: 1,33 m

Montageanleitung des Ankerherstellers ist zu beachten.

Montagetafel Super-Rail HS Bw - Blatt 1

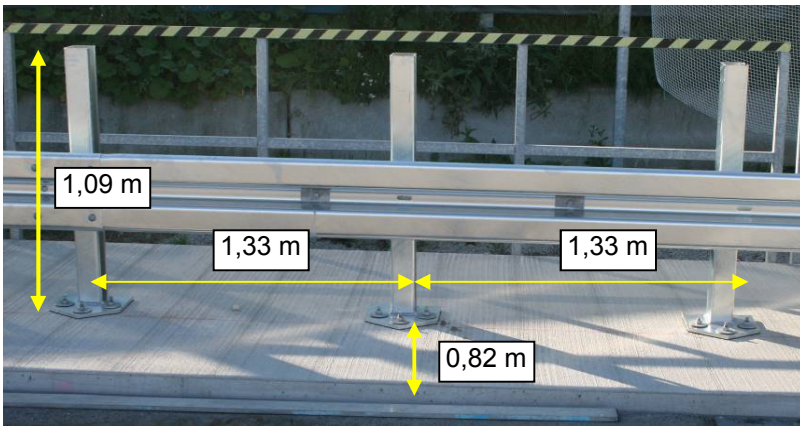

Pfosten montieren

Pfosten C125/100 (36.40)

Pfostenabstand: 1,33 m

Höhe Pfosten: 1,09 m

Randabstand Pfosten: 0,82 m*

* Gilt für den Regelabstand der Schutzplanke von 0,5 m Randabstand
Ansonsten: Abstand Pfosten vom Fahrbahnrand=Abstand der Konstruktion vom Fahrbahnrand + 32 cm

Zwischen Fußplatte und Unterlage wird eine Elastomerplatte (41.24) gelegt.

Verschraubung der Fußplatte:
Mutter M16, Güte 8 (wird mit den Ankerstangen als Set geliefert), und Scheibe 80/18/4 (40.33) mit Elastomerdichtscheibe (41.27)

Das Gewinde des Ankers sollte mind. ca. 2 Gewindegänge über die Mutter hinausstehen, jedoch nicht mehr als 15 mm.

Geschlossene Seite des Pfostens zum ankommenden Verkehr gerichtet.

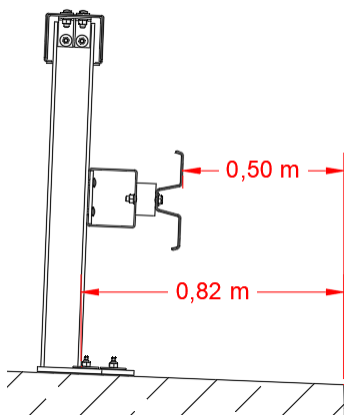

Untere Kastenprofile befestigen

Unteres Kastenprofil (36.05) mit Befestigungslasche 165/80/10 (35.30) mit je 2 Stück HRK-Schrauben M16x45, Güte 8.8 mit Mutter (40.04) und U-Scheibe 40/18/4 (40.31) an den Pfosten befestigen.

Schraubenkopf an der Befestigungslasche, Mutter am Pfosten.

Versatz zum Pfosten: 0,66 m

