	DDSP/2.0 ++			RAL-RG 620 Zeichnung S1.1-132
	Aufhaltestufe	Wirkungsbereich	Fahrzeugeindringung	Anprallheftigkeitsstufe
	H2	W6 (W_N = 1,9 m)	VI6 (V_N = 2,1 m)	A

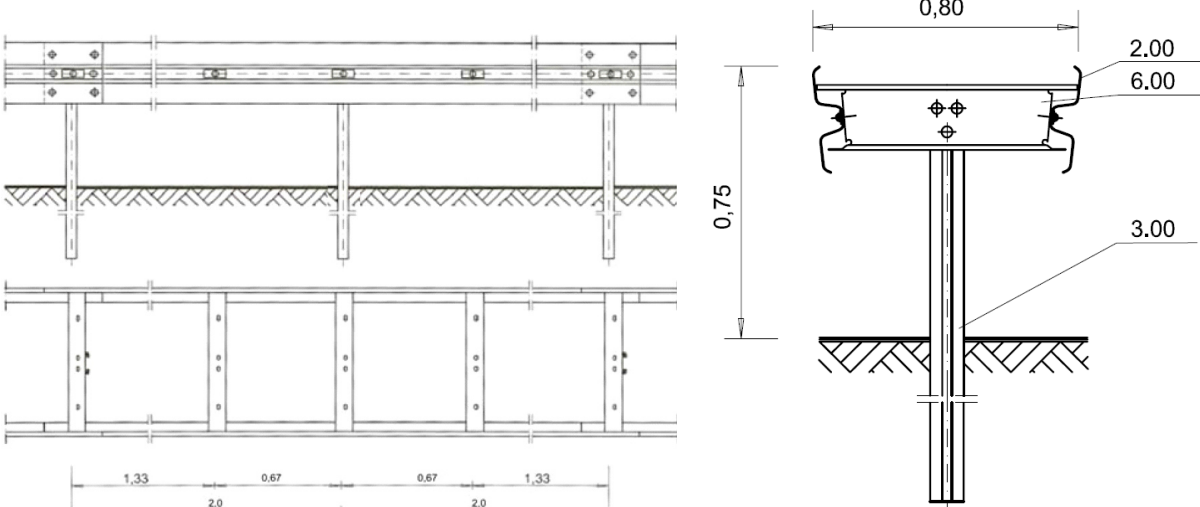

Die doppelseitige geramnte Stahlschutzeinrichtung besteht aus korrosionsgeschützt ausgeführten Bauteilen nach RAL-RG 620. Die Länge der Holme und Pfosten sowie die Abmessungen der Distanzstücke bestimmen das Format eines Elementes. Das System ist gekennzeichnet durch einen Pfostenabstand von 2,0 m und die 4 m langen Holme. An den Pfosten sind die Distanzstücke und daran die beiden Schutzplankeholme angeschraubt. Die Schutzplankeholme überlappen und sind mit mehrfachen Schraubenverbindungen fixiert. Je 4 m Element sind insgesamt 4 Distanzstücke angeordnet.

Systembezeichnung	Doppelte Distanzschutzplanke (DDSP) PA 2.0 m		
Abgekürzte Systembezeichnung / TÜL-Nr.	DDS/2.0++	---	
Erstprüfung	TB11	BAST 2003 7D 01	
	TB51	BAST 2003 7D 02	
Treibhauspotential GWP je lfd. m Systemlänge	58,5 kg CO ₂ -Äq. (Ökobilanz EPD-SSS-20150286-IBE1-DE)		
Breite des Systems	0,80 m		
Höhe des Systems ab Fahrbahnoberkante	0,75 m		
Länge der Systemelemente / -baugruppen	4,00 m		
Gewicht je lfd. m Systemlänge	Profil A: 40,5 kg/m		
Anprallheftigkeit	ASI = 0,8	THIV = 25 km/h	
Maximale seitliche Position des Systems	2,0 m		
Maximale seitliche Position des Fahrzeugs	2,2 m		
Dynamische Durchbiegung (normalisiert)	1,7 m		
Mindestlänge	80 m		
Systemgründung / Rammtiefe	gerammt / 1,28 m		
Abspannungen, Verankerung am Anfang / Ende	Regelabsenkung 12 m am Systemanfang und -ende		
Weitere geprüfte Aufhaltestufe	---		
Zugehörige Anfangs-/Endkonstruktion / TÜL-Nr.	S4.1-130		
Zugehörige Übergangskonstruktionen (RAL-Zeichnung Nr / TÜL-Nr.)	an DDS/4.0	ohne RAL-Zeichng.	---
	an DDS/1.33+SL	ohne RAL-Zeichng.	---
	an EDS/2.0 (2fach)	S3.1-131	---
	an EDS/1.33 (2fach)	analog S3.1-131	---
	an SR Eco doppelt	S3.1-390	---
Bemerkungen	nur mit A-Profil-Holm		

