

Verschraubung siehe Zeichnung B1.1-104.

Profil A sinngemäß ausführen.

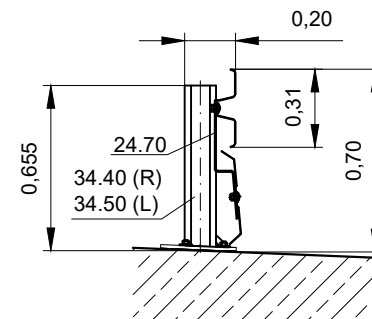

Schutzplankenholm oben im Langloch platzieren. Die maximale Einbauhöhe von 0,73 m darf jedoch nicht überschritten werden.

Schnitt A-A

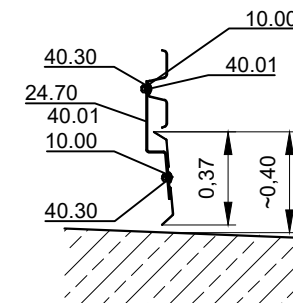

UFS- Holm oben im Langloch platzieren.

Zchg. Nr. S5.2-311

Stand: Dez. 2025

Eco-Safe Bw mit Unterfahrerschutz MPS

DIN EN 1317-2

H1 / L1 - W2 - B
N2 - W1 - B



Gütegemeinschaft Stahlschutzplanken e.V.

Profil A: 31,8 kg/m Profil B: 30,8 kg/m