

Schnitt A-A

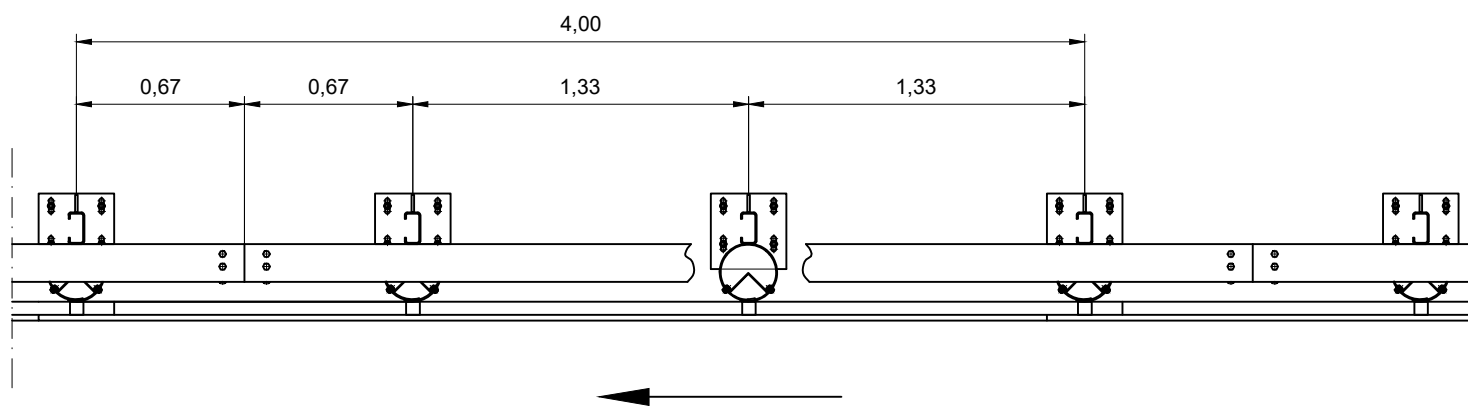
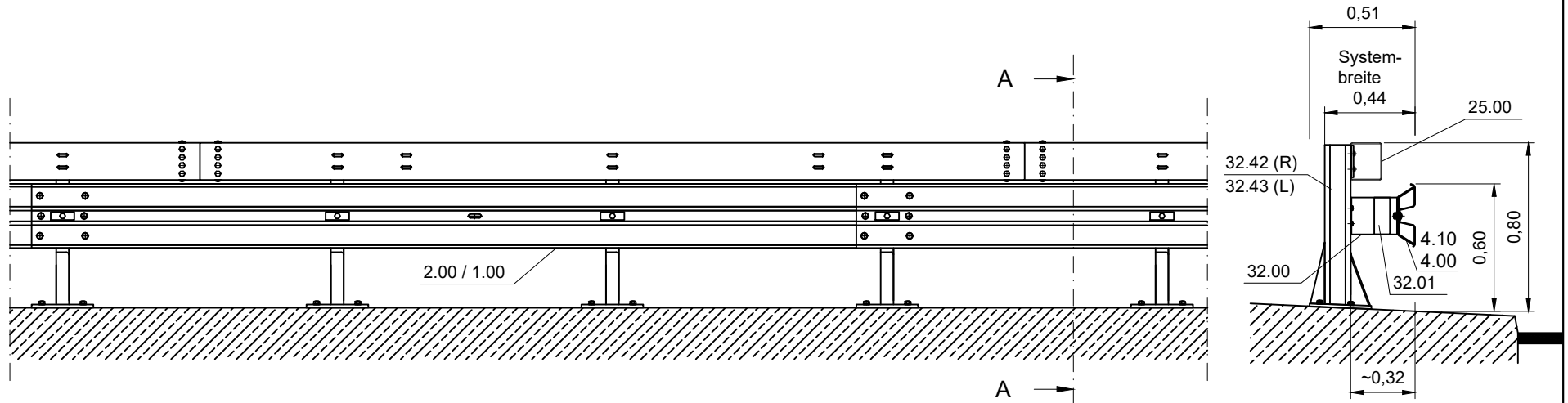

Verschraubung siehe B1.1-402 und B2.1-206
 Profil A sinngemäß ausführen.

Zchg. Nr. S1.2-350

Stand: Dez. 2025

SUPER-RAIL light auf Bw

DIN EN 1317-2

H2 - W4 - B



Gütegemeinschaft Stahlschutzplanken e.V.

Profil A: 46.0 kg/m Profil B: 45.3 kg/m